

По вопросам продаж и поддержки обращайтесь:

Архангельск (8182)63-90-72
Астана (7172)727-132
Астрахань (8512)99-46-04
Барнаул (3852)73-04-60
Белгород (4722)40-23-64
Брянск (4832)59-03-52
Владивосток (423)249-28-31
Волгоград (844)278-03-48
Вологда (8172)26-41-59
Воронеж (473)204-51-73
Екатеринбург (343)384-55-89

Иваново (4932)77-34-06
Ижевск (3412)26-03-58
Казань (843)206-01-48
Калининград (4012)72-03-81
Калуга (4842)92-23-67
Кемерово (3842)65-04-62
Киров (8332)68-02-04
Краснодар (861)203-40-90
Красноярск (391)204-63-61
Курск (4712)77-13-04
Липецк (4742)52-20-81

Магнитогорск (3519)55-03-13
Москва (495)268-04-70
Мурманск (8152)59-64-93
Набережные Челны (8552)20-53-41
Нижний Новгород (831)429-08-12
Новокузнецк (3843)20-46-81
Новосибирск (383)227-86-73
Омск (3812)21-46-40
Орел (4862)44-53-42
Оренбург (3532)37-68-04
Пенза (8412)22-31-16

Пермь (342)205-81-47
Ростов-на-Дону (863)308-18-15
Рязань (4912)46-61-64
Самара (846)206-03-16
Санкт-Петербург (812)309-46-40
Саратов (845)249-38-78
Севастополь (8692)22-31-93
Симферополь (3652)67-13-56
Смоленск (4812)29-41-54
Сочи (862)225-72-31
Ставрополь (8652)20-65-13

Сургут (3462)77-98-35
Тверь (4822)63-31-35
Томск (3822)98-41-53
Тула (4872)74-02-29
Тюмень (3452)66-21-18
Ульяновск (8422)24-23-59
Уфа (347)229-48-12
Хабаровск (4212)92-98-04
Челябинск (351)202-03-61
Череповец (8202)49-02-64
Ярославль (4852)69-52-93

Единый адрес для всех регионов: cnf@nt-rt.ru || www.craftsman.nt-rt.ru

Руководство по эксплуатации



СНЕГООЧИСТИТЕЛЬ МАЛОГАБАРИТНЫЙ РОТОРНЫЙ

Ширина захвата 21" (54 см)

Модель № 247.88780

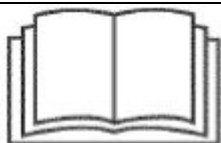
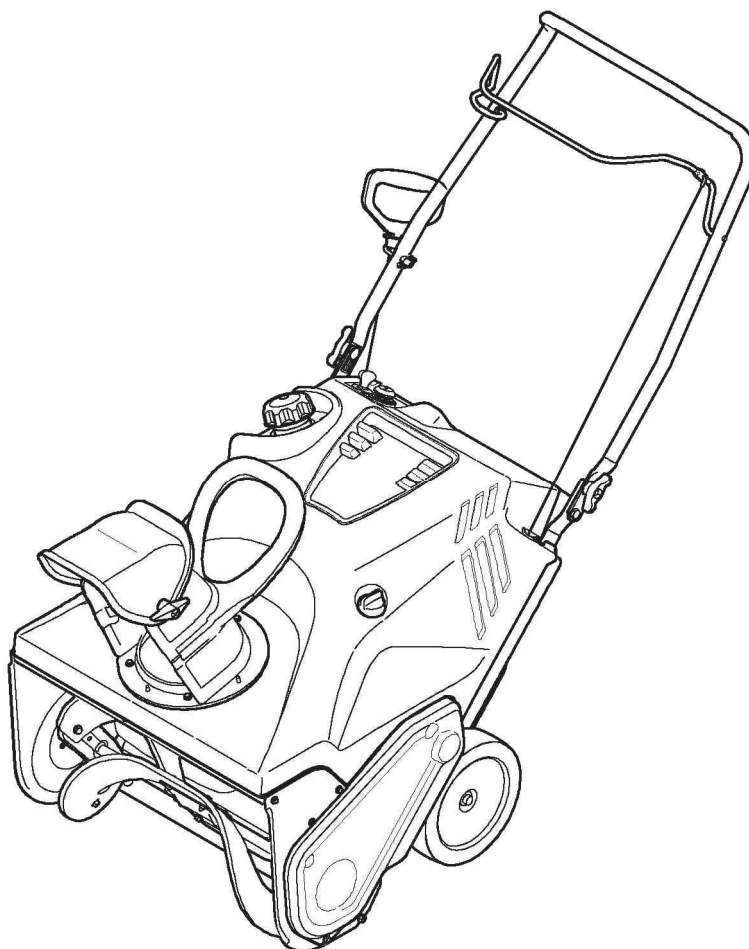

Данное изделие оборудовано двигателем с пониженным уровнем выброса отработанных газов, отличающимся по управлению от ранее выпускаемых моделей. Перед Запуском двигателя ознакомьтесь с настоящим руководством по эксплуатации.



ВНИМАНИЕ







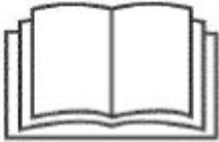

Перед использованием изделия внимательно прочитайте настоящее руководство и ознакомьтесь с инструкциями по технике безопасности и эксплуатации.

При возникновении вопросов в отношении данного изделия обратитесь в службу технической поддержки по снегоочистителям малогабаритным роторным марки Craftsman

ПРАВИЛА ТЕХНИКИ БЕЗОПАСНОСТИ

ОБОЗНАЧЕНИЯ БЕЗОПАСНОСТИ

В данном разделе рассматриваются обозначения безопасности, имеющие отношение к данному изделию. Внимательно прочитайте все инструкции перед проведением монтажных работ или началом эксплуатации.

Обозначение	Описание
	<p>ОЗНАКОМЬТЕСЬ С РУКОВОДСТВОМ ПО ЭКСПЛУАТАЦИИ Внимательно прочитайте и выполните все требования по технике безопасности, приведенные в соответствующих руководствах по эксплуатации до проведения монтажных работ или начала использования оборудования.</p>
	<p>БУДТЕ ОСТОРОЖНЫ — ВРАЩАЮЩИЕСЯ ЛЕЗВИЯ Будьте внимательны, не опускайте руки в желоб, когда работает снегоочиститель, там вращаются лезвия.</p>
	<p>БУДТЕ ОСТОРОЖНЫ — ВРАЩАЮЩИЕСЯ ЛЕЗВИЯ Будьте внимательны, не опускайте руки в желоб, когда работает снегоочиститель, там вращаются лезвия.</p>
	<p>БУДТЕ ОСТОРОЖНЫ — ВРАЩАЮЩИЕСЯ ЛЕЗВИЯ Будьте внимательны, не помещайте конечности с вращающимися узлами устройства, не опускайте руки в желоб, держите ноги дальше от корпуса шнека, когда работает снегоочиститель, там вращаются лезвия. При контакте с лезвиями возможна ампутация конечностей.</p>
	<p>ОПАСНО – ВЕРОЯТНОСТЬ ОТСКОКА ПОСТОРОННИХ ПРЕДМЕТОВ Предметы, вылетающие из-под колес снегоочистителя, могут привести к получению тяжелых травм.</p>
	<p>ВНИМАНИЕ – БЕНЗИН ЯВЛЯЕТСЯ ЛЕГКОВОСПЛАМЕНЯЮЩЕЙСЯ Перед дозаправкой - позвольте остыть двигателю пару минут.</p>
	<p>ВНИМАНИЕ – ОКИСЬ УГЛЕРОДА Не запускайте двигатель в закрытых или плохо проветриваемых помещениях. Выхлопы двигателя содержат окись углерода, смертельно опасный, не имеющий запаха газ.</p>
	<p>ВНИМАНИЕ – ЭЛЕКТРИЧЕСКИЙ ТОК Не пытайтесь завести снегоочиститель с помощью электрического стартера в дождь.</p>
	<p>ВНИМАНИЕ – ГОРЯЧАЯ ПОВЕРХНОСТЬ Компоненты двигателя, в особенности глушитель, очень сильно разогреваются в процессе работы. Не прикасайтесь к нагретым поверхностям, пока двигатель и глушитель не остынут.</p>

ПРИМЕЧАНИЕ: термины «с правой стороны машины» или «с левой стороны машины», приведенные в данном руководстве, означают соответственно положения справа или слева от оператора, управляющего снегоочистителем, то есть стоящего позади машины лицом к панели управления.

РАСПАКОВКА МАШИНЫ (УДАЛЕНИЕ КАРТОННОЙ УПАКОВКИ)

Разрежьте углы картонной упаковки и положите машину набок. Снимите все упаковочные крепления. Выньте снегоуборочную машину из упаковки (просто выкатите ее). Перед утилизацией упаковки убедитесь, что она пуста и в ней не осталось каких-либо деталей или принадлежностей.

МОНТАЖ

УСТАНОВКА РУКОЯТКИ В РАБОЧЕЕ ПОЛОЖЕНИЕ

1. Отверните и извлеките барашкообразные гайки и болты с буртиком, расположенные в верхней части нижней ручки. См. Рис 1.
2. Поверните верхнюю рукоятку в рабочее положение так, чтобы не пережать кабель во время выполнения поворота ручки. См. Рис 2.
3. Установите и затяните снятые барашкообразные гайки и болты с буртиком, чтобы зафиксировать рукоятку в нужном положении. См. Рис 2.



Рис. 1



Рис. 2

УСТАНОВКА ЖЕЛОБА

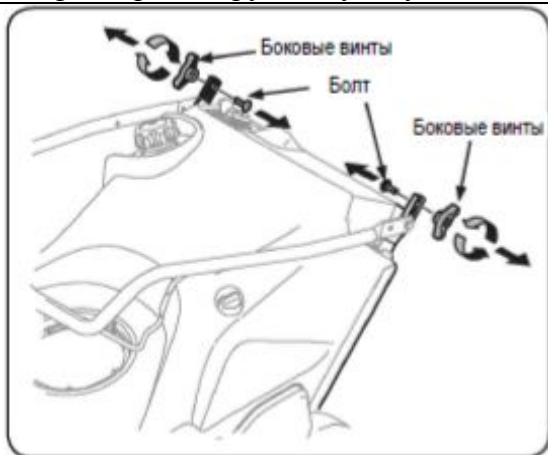
1. Установите рукоятку желоба, как показано на Рис. 3. Будьте внимательны, чтобы ручка прилигала в направляющих желоба и защелки зафиксировались по месту.
2. Отверните и извлеките винты из основы. Рис. 4.
3. Совместите отверстия в основании желоба с отверстиями в нижней части желоба, и зафиксируйте предыдущее снятыми винтами. См. Рис. 5.

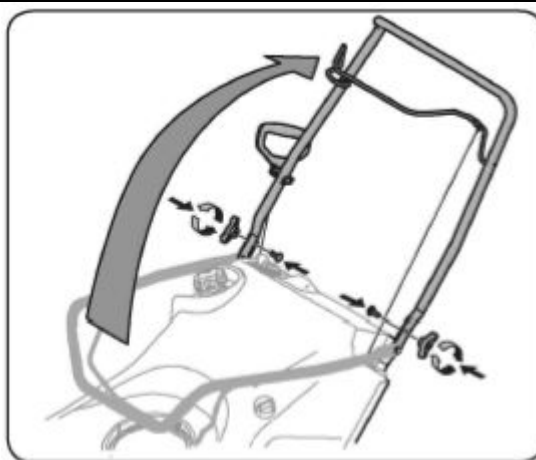

Рис. 3



Рис. 4

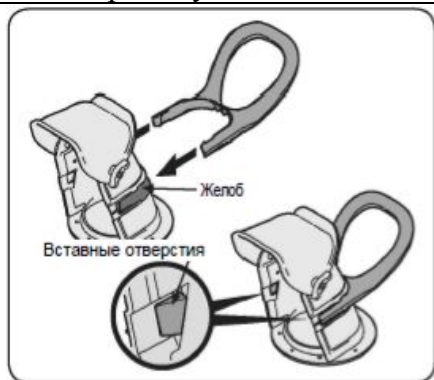

Рис. 5

УСТАНОВКА РУЧКИ СТАРТЕРА

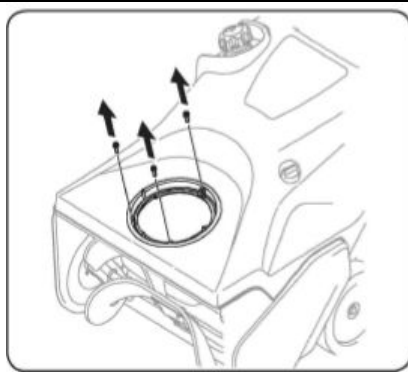
1. Извлеките болт с проушиной и гайку из пакета с руководством.
 2. Поместите болт с проушиной и гайку в верхней части ручки, как показано на Рис. 6. Полностью не затягивайте до конца выполнения инструкций данного раздела.
- ПРИМЕЧАНИЕ:** Болт должен быть установлен так, чтобы его открытая часть проушины смотрела в направлении задней части снегоуборщика.
3. Медленно потяните ручку стартера вверх в направлении болта с проушиной.
 4. Заведите шнур стартера за проушину с внешней стороны снегоуборщика. См. Рис. 6.
 5. Затяните болт с проушиной и гайку..

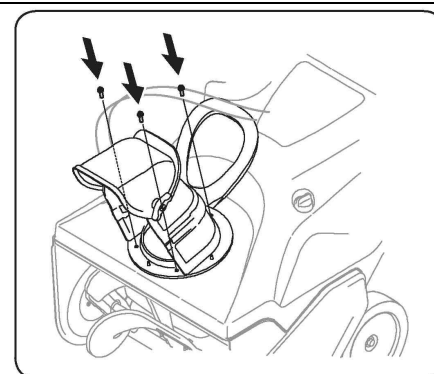

Рис. 6

ПОДГОТОВКА

РЕКОМЕНДАЦИИ ПО ЗАПРАВКЕ ТОПЛИВОМ

Используйте автомобильный бензин (неэтилированный или малоэтилированный, что позволит минимизировать нежелательные отложения в камере сгорания) с октановым числом не ниже 87. Допустимо использование бензина, содержащий до 10% спирта – этанол или до 15% Метил-трет-бутиловый эфир. Избегайте попадания грязи, пыли, воды в топливный бак. Не используйте бензин Е85.

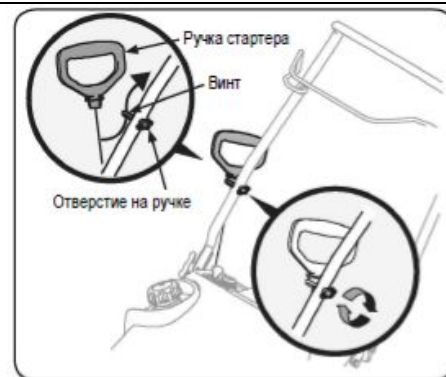
- Производите заправку бензином в хорошо проветриваемом помещении при выключенном двигателе.
- Не курите, следите за тем, чтобы там, где хранится бензин или заливается топливный бак двигателя, не было открытого огня либо искр.
- Не переполняйте топливный бак больше, чем нужно. После заправки убедитесь, что крышка топливного бака хорошо и надежно закрыта.
- Старайтесь не разливать бензин при заправке. Разлитый бензин либо пары топлива могут воспламениться. Если все же разлилось какое-то количество топлива, перед запуском двигателя его необходимо убрать.
- Избегайте частых либо длительных попаданий пара на кожу, а также вдыхания паров бензина.

ЗАПРАВКА ТОПЛИВОМ



Предупреждение!

Будьте особенно внимательны при работе с бензином. Бензин очень легко воспламеняется и пары бензина взрывоопасны. Никогда не заправляйте машину внутри помещения либо при включенном или горячем двигателе. Уберите сигареты, сигары, трубки и другие возможные источники возгорания.



Предупреждение!

Держите ваши руки и ноги вдали от вращающихся деталей оборудования. Не используйте пусковые жидкости. Пары легко воспламеняемы.

1. Снимите крышку топливного бака, проверьте уровень топлива и при необходимости долейте бензин в бак.

ПРОВЕРКА и ДОБАВЛЕНИЕ МАСЛА



Предостережение!

Двигатель поставляется без масла. До начала работы Вы должны залить масло в двигатель. Запуск двигателя с неподходящим маслом может стать причиной серьезных повреждений двигателя и привести к прекращению гарантии на двигатель.

1. Установите снегоуборщик на плоской, ровной поверхности
2. Отверните крышку и извлеките масляный щуп. Начисто протрите его. См. Рис. 7.
ВАЖНО: Не используйте синтетические масла для работы первых 5-ти часов двигателя. Используйте масло, поставляемое со снегоуборщиком.
3. Залейте 2/3 канистры, прилагаемого масла, установите щуп, проверьте уровень и добавьте при необходимости масло.
ВАЖНО: Не завинчивайте крышку масляного щупа при проверке уровня масла.

ОЧЕНЬ ВАЖНО – НЕ ПЕРЕПОЛНЯТЬ УРОВЕНЬ МАСЛА

4. Медленно добавляйте масло до тех пор, пока уровень масла окажется между рисками H (высокий уровень) и L (низкий уровень) (См. Рис. 8). Справочные данные по вязкости масел и емкости картера двигателя приведены в разделе «Техобслуживание двигателя».



Рис. 7



Рис. 8

ЭКСПЛУАТАЦИЯ

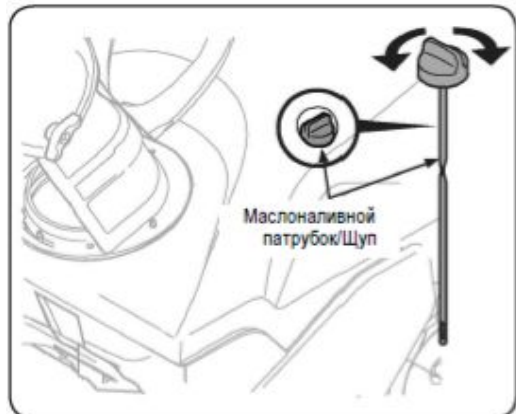

Рис. 9

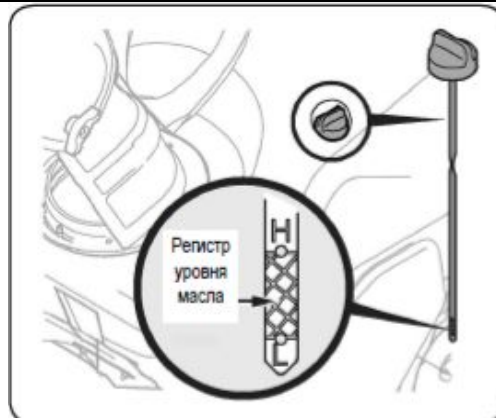
После подготовки следует внимательно ознакомиться с органами управления и функциями снегоочистителя. См. Рис. 9.

⚠ Предостережение!

Прочтите и выполняйте все инструкции по технике безопасности настоящего руководства.

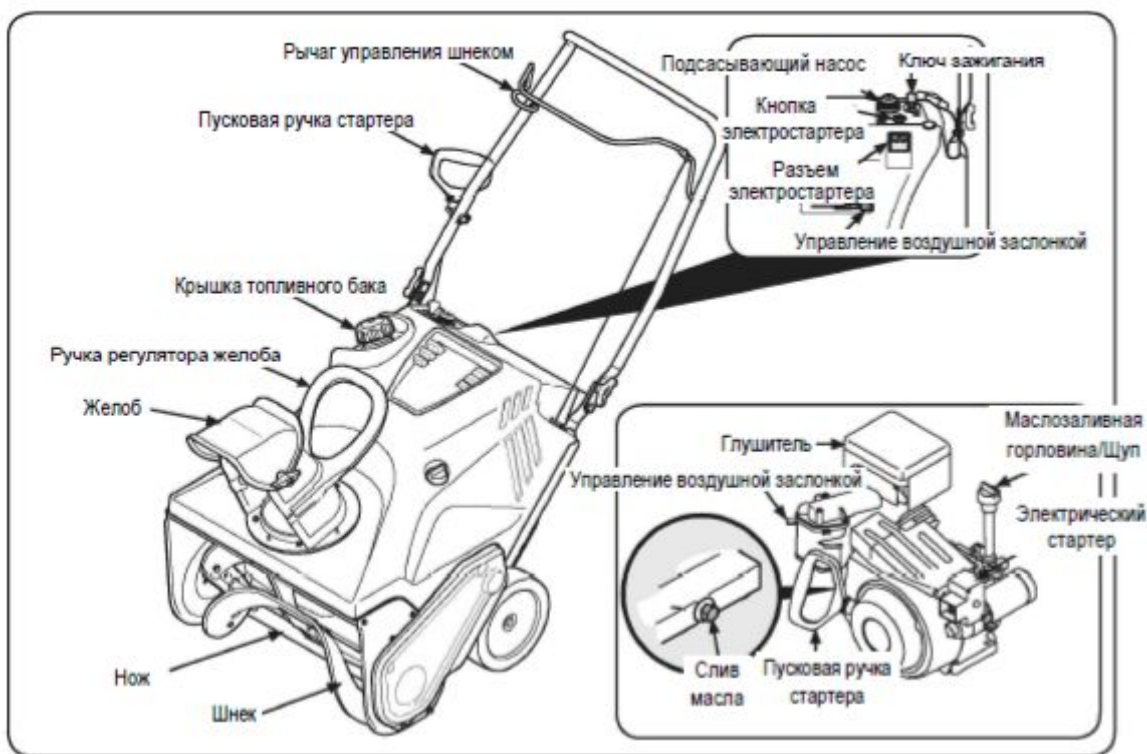
Соответствие стандартам безопасности ANSI

Снегоочистители малогабаритные роторные марки Craftsman соответствуют стандартам безопасности Американского национального института стандартов (ANSI).

УПРАВЛЕНИЕ ВОЗДУШНОЙ ЗАСЛОНКОЙ

При активации управления воздушной заслонкой, заслонка карбюратора закрывается, что способствует запуску двигателя. Рычаг воздушной заслонки может находиться между положениями



<p>RUN /Работа/ () и СНОКЕ/Закрыта/ ().</p>	
<p>ПОДСАСЫВАЮЩИЙ НАСОС /Кнопка подкачки топлива/ Нажатие кнопки подсасывающего насоса, при этом необходимо пальцем закрывать вентилирующее отверстие, направляет топливо прямо в карбюратор двигателя и позволяет запустить двигатель в холодную погоду.</p>	
<p>КЛЮЧ ЗАЖИГАНИЯ Ключ зажигания является предохранителем. Для запуска двигателя его необходимо полностью вставить. Если снегоуборочная машина не используется в данный момент, вытащите ключ зажигания. ВНИМАНИЕ: При запуске двигателя не пытайтесь повернуть ключ зажигания. Это может привести к его поломке.</p>	
<p>РУЧНОЙ СТАРТЕР Ручка стартера используется для запуска двигателя.</p> <p>КРЫШКА ТОПЛИВНОГО БАКА Для того чтобы добавить горючее, снимите крышку топливного бака.</p> <p>ШНЕК При работе вращение шнеков способствует попаданию снега в корпус шнека и выбрасыванию снега через разгрузочный желоб. Резиновые лопасти шнеков также способствуют движению снегоочистителя в момент их соприкосновением с дорожным покрытием.</p> <p>УПРАВЛЕНИЕ ШНЕКАМИ Рычаг управления шнеками расположена на верхней ручке и предназначена для запуска и остановки шнеков. Для запуска шнеков прижмите рычаг управления к ручке оператора, отпустите ее для остановки шнеков.</p> <p>УПРАВЛЕНИЕ ЖЕЛОБОМ Поворачивайте разгрузочный желоб налево или направо с помощью ручки желоба. Угол наклона разгрузочного желоба определяет угол выброса снега. Перед тем как поворачивать разгрузочный желоб вверх или вниз, ослабьте винт, расположенный на его боковой части. После того как желоб установлен в желаемое положение, затяните винт обратно.</p> <p>НОЖ /РЕЖУЩАЯ ПЛАСТИНА/ Нож обеспечивает уборку (срезание) снега, плотно прилегающего к дорожному покрытию.</p> <p>РАЗЪЕМ ЭЛЕКТРОСТАРТЕРА Запуск двигателя от источника питания (розетка) 120 Вт.</p> <p>КНОПКА ЭЛЕКТРОСТАРТЕРА Нажмите на кнопку для запуска двигателя с помощью электростартера, при подключении к источнику питания (розетки) 120 Вт.</p> <p>МАСЛОЗАЛИВНАЯ ГОРЛОВИНА/ ЩУП Проверяйте уровень масла с помощью щупа, добавляйте масло в маслозаливную горловину.</p> <p>СЛИВ МАСЛА Что бы слить масло, воспользуйтесь отверстием для слива масла.</p> <p>ГЛУШИТЕЛЬ Выхлопные газы выходят через глушитель двигателя.</p>	
<p>ПЕРЕД ЗАПУСКОМ ДВИГАТЕЛЯ</p> <p style="text-align: center;"> Предостережение!</p> <p>Прочтите все инструкции и предупреждения на самой машине и в данном руководстве, разберитесь в них, и только потом начинайте работу, строго соблюдая все вышеуказанные инструкции.</p>	
<p>ЗАПУСК ДВИГАТЕЛЯ</p> <p style="text-align: center;"> Предостережение!</p> <p>Всегда держите ноги и руки вдалеке от вращающихся частей. Не используйте пусковые жидкости и аэрозоли. Пары легко воспламеняются.</p>	

1. Убедитесь в том, рычаг управления шнека находится в положении разомкнуто, шнек отключен.
2. Установите ключ зажигания в прорез. Убедитесь в том, что он туда плотно зашел. Не пытайтесь повернуть ключ. См. Рис. 10.

ПРИМЕЧАНИЕ: двигатель не запустится, пока ключ не будет полностью вставлен в замок зажигания.







Рис. 10

ЗАПУСК С ПОМОЩЬЮ ЭЛЕКТРИЧЕСКОГО СТАРТЕРА

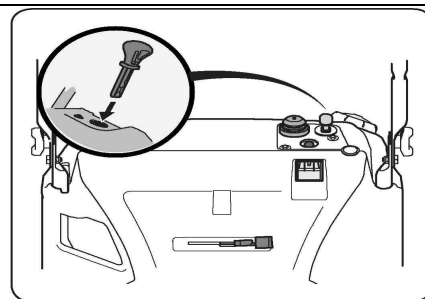
Убедитесь, что электропроводка Вашего дома имеет 3-х контактную систему с заземлением.

Если Вы не уверены, обратитесь к специалисту.

Если у Вас 3-х контактная электропроводка с заземлением выполните следующее:

1. Вставьте удлинитель в двигатель. Другой конец удлинителя подсоедините в розетку 120 Вт. См. Рис. 11.
2. Переместите рычаг управления воздушной заслонки в положении СНОКЕ () – закрыта.
3. Если двигатель теплый переместите рычаг управления заслонкой в положение RUN () вместо СНОКЕ ().
4. Нажмите на кнопку подкачки топлива 3-и раза, закрывая пальцем вентиляционное отверстие.
5. Если двигатель теплый, то нажмите только один раз.
6. Нажмите на пусковую кнопку электростартера для запуска двигателя.
7. Как только двигатель запустился, отпустите пусковую кнопку электростартера.
8. Позвольте двигателю прогреться несколько минут, дискретно перемещая рычаг управления воздушной заслонкой к положению RUN (). Если двигатель начнет работать неравномерно, подождите перемещать рычаг.
9. Вначале вынимайте удлинитель, подсоединенный в розетку, потом отсоединяйте удлинитель от двигателя.







Рис. 11

ЗАПУСК С ПОМОЩЬЮ ПУСКОВОЙ РУЧКИ СТАРТЕРА

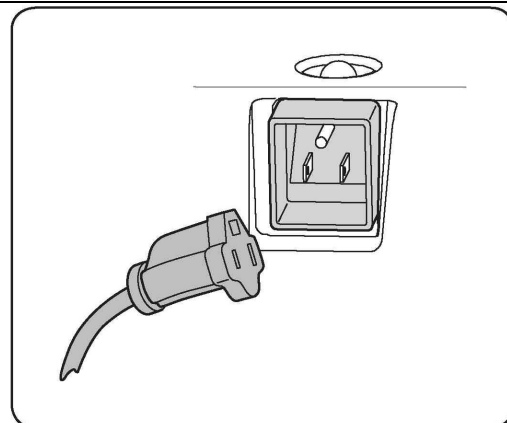
1. Переместите рычаг управления воздушной заслонкой в положении СНОКЕ () – закрыта.
2. Если двигатель теплый, переместите рычаг управления воздушной заслонки в положение RUN (), вместо СНОКЕ () – закрыто,
3. Нажмите кнопку подкачки топлива (3 раза), закрывая пальцем вентиляционное отверстие.
4. Если двигатель теплый, нажмите кнопку подкачки топлива только один раз.
5. Возьмитесь за пусковую ручку стартера и медленно потяните вверх. В тот момент, когда Вы почувствуете сопротивление на ручке, медленно отпустите ручку и дайте полностью смотаться шнуру.
6. Потяните ручку стартера на полный взмах с постоянным усилием. Не отпускайте ручку и не позволяйте ей вырываться обратно. Крепко удерживайте ручку стартера и медленно дайте намотаться шнуру на стартер.

10. Позвольте двигателю прогреться несколько минут, дискретно перемещая рычаг управления воздушной заслонкой к положению RUN (). Если двигатель начнет работать неравномерно, подождите перемещать рычаг.

ОСТАНОВКА ДВИГАТЕЛЯ

Предостережение!

1. Перед остановкой двигателя дайте ему поработать несколько минут, чтобы удалить влагу.
2. Для остановки двигателя вытащите ключ зажигания и сохраняйте его в надежном месте.
3. Удалите снег и всю влагу с рычагов управления двигателя.

КАК АКТИВИРОВАТЬ ШНЕКИ

Чтобы активировать шнеки прижмите рычаг управления шнеком к верхней ручке. Отпустите рычаг для остановки шнека.

КАК АКТИВИРОВАТЬ ДВИЖЕНИЕ

Слегка поднимите ручку вверх, чтобы резиновые лопасти на шнеке пришли в контакт с дорожным покрытием и привели в движение вперед снегоуборщик. Нажим ручки вниз приведет к подъему шнеков с земли и остановит поступательное движение.

ВНИМАНИЕ: Избыточное давление на ручку вверх приведет к преждевременному износу резины на лопастях шнека, что не является гарантийным случаем.

ОЧИСТКА ЗАСОРЕННОГО ЖЕЛОБА

Распространенная причина травм конечностей – очистка желоба во время работы снегоочистителя.

НИКОГДА НЕ ОЧИЩАЙТЕ ЖЕЛОБ РУКАМИ!

Очистка желоба:

1. **ВЫКЛЮЧИТЕ ДВИГАТЕЛЬ!**
2. Убедитесь, что шнеки перестали вращаться.
3. Для очистки желоба воспользуйтесь специальным инструментом или палкой, **НЕ ОЧИЩАЙТЕ ЖЕЛОБ РУКАМИ!**

ТЕХНИЧЕСКОЕ И СЕРВИСНОЕ ОБСЛУЖИВАНИЕ

Предостережение!

Перед выполнением любых видов технических или сервисных работ, отключите все управляющие рычаги и заглушите двигатель. Дождитесь, пока все движущиеся части полностью остановятся. Отсоедините провод свечи зажигания и заземлите его на двигателе, чтобы избежать непреднамеренного запуска. Во время работы и при проведении любых ремонтных и наладочных работ всегда надевайте защитные очки.

Соблюдайте приведенный ниже регламент работ. Эта схема содержит только сервисные рекомендации. В колонке «Сервисный протокол» отслеживайте выполнение заданий на техобслуживание. Если вы хотите узнать, где расположен ближайший сервисный центр Sears, либо составить план сервисного обслуживания, просто свяжитесь с компанией Sears.

ГРАФИК ТЕХОБСЛУЖИВАНИЯ/РЕГЛАМЕНТНЫЕ РАБОТЫ

Интервал	Единица обслуживания	Обслуживание	Сервисный протокол
При каждом использовании	1. Уровень моторного масла. 2. Снегоуборщик и область выхлопа.	1. Проверить 2. Очистить.	
Первые 5 часов	1. Моторное масло.	1. Замена.	
Каждые 5 часов	1. Моторное масло. 2. Область выхлопа.	1. Проверить. 2. Очистить.	
Каждые 25 часов	1. Свеча зажигания.	1. Проверить.	
Каждый сезон/50 часов	1. Моторное масло.	1. Замена.	
Каждый сезон/100 часов	1. Свеча зажигания	1. Очистить/Заменить/ установить искровой зазор	
Перед хранением	1. Оси, подшипники,	1. Смазать.	

поворотные элементы.
2. Ручки управления.
3. Пружина растяжения.

2. Смазать.
3. Смазать.

ОБСЛУЖИВАНИЕ ДВИГАТЕЛЯ

Как только возможно скорее вымойте руки мылом с водой при работе с отработанным маслом.

РЕКОМЕНДОВАННОЕ МАСЛО

Добавляя масло в двигатель, изучите справочную таблицу вязкости. См. Рис. 12. Емкость масляного картера двигателя составляет приблизительно 600 мл (около 20 унций). Не заливайте больше масла. Используйте 4-тактное масло либо эквивалентное ему с хорошими смывочными характеристиками моторное масло высшего качества, сертифицированное как масло, отвечающее требованиям производителей автомобилей в США (классы SG либо SF), либо обладающее еще более высоким качеством. Моторные масла класса SG либо SF будут иметь на контейнере соответствующую маркировку.

ВАЖНО: Пожалуйста, утилизируйте отработанное масло с дружеским отношением к природе. Отправьте его в специализированный центр по утилизации.



Рис. 12

⚠ Предостережение!

НЕ ИСПОЛЬЗУЙТЕ масло без смывочных характеристик или 2-тактное моторное масло. Использование таких масел может привести к сокращению срока работы двигателя.

ЗАМЕНА МОТОРНОГО МАСЛА

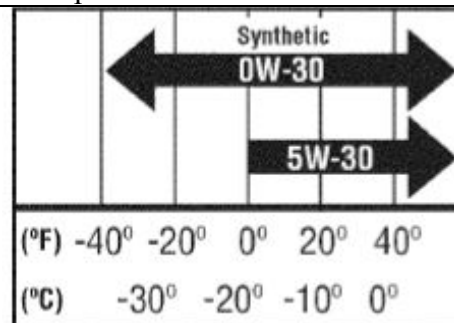
⚠ Предостережение!

Выключите двигатель, достаньте ключ зажигания. Отсоедините колпачок свечи зажигания, чтобы предотвратить случайный запуск.

Чтобы поддерживать снегоочиститель в исправном состоянии, производите периодически осмотр и регулировку двигателя. Выше, указан график технического обслуживания/регламентных работ, следите за выполнением указанных рекомендаций. Проверяйте уровень масла перед каждым использованием снегоочистителя. Произведите замену масла после первых 5 часов работы снегоочистителя, а в последующем производите полную замену масла каждые 50 часов наработки. Чтобы слить масло, двигатель должен быть теплым, но НЕ горячим от недавнего использования.

1. Осушите топливную систему, запустив двигатель до полной выработки бензина из топливного бака. Убедитесь, что крышка топливного бака плотно закрыта.
2. Подставьте подходящий контейнер под пробку сливного отверстия масла.
3. Отверните пробку сливного отверстия. См. Рис. 13.
4. Слейте масло в контейнер. Отработанное масло должно быть утилизировано должным образом.
5. Переустановите пробку и плотно закрутите.
6. Залейте рекомендованное масло, и проверьте уровень масла, используйте соответствующие инструкции Проверка и Добавка масла раздела Сборка.
7. Установите щуп и плотно заверните крышку масло заливной горловины.



Рис. 13

СВЕЧА ЗАЖИГАНИЯ

⚠ Предостережение!

НЕ ПЫТАЙТЕСЬ получить искровой разряд при отсоединенной свече зажигания.
НЕ ЗАВОДИТЕ мотор без свечи зажигания.

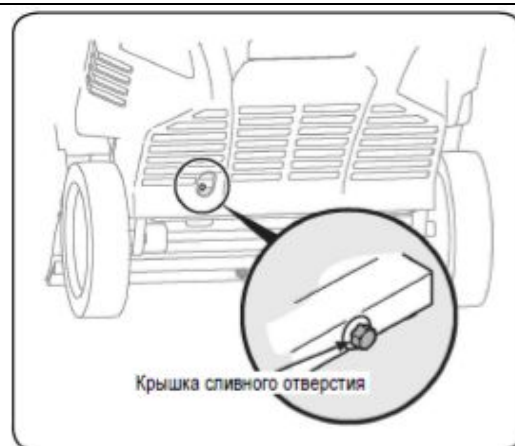
⚠ Предостережение!

Если двигатель только что работал, глушитель будет очень горячим. Будьте осторожны – не

дотрагивайтесь до глушителя.

Свечу зажигания необходимо проверять после каждых 25 часов работы и заменять один раз в сезон или после 100 часов работы. Для обеспечения надлежащей работы двигателя необходимо правильно отрегулировать искровой зазор свечи зажигания. На ней не должно быть отложений.

1. Выкрутите три винта, которые держат нижнюю защитную крышку снегоочистителя. Снимите защитную крышку, приподняв вверх и вынув из пазов. См. Рис. 14.

ПРИМЕЧАНИЕ: в нижней части защитной панели имеются выступы, которые её удерживают.

2. Снимите колпачок свечи зажигания и выверните свечу, используя свечной ключ. Рис. 15.
3. Произведите наружный осмотр свечи зажигания. Отбракуйте свечу, если заметны признаки износа, либо если потрескался изоляционный материал или на нем наблюдаются сколы. Очистите свечу зажигания с помощью проволочной щетки, если предполагается использовать ее снова.

ПРИМЕЧАНИЕ: замена свечи зажигания производится на идентичную данной, обратитесь в сервисный центр компании Sears. (Серийный номер свечи зажигания для снегоочистителя малогабаритного роторного 88780 - № 951-10292)

4. Измерьте искровой зазор с помощью измерительного щупа. При необходимости исправьте зазор, отогнув боковой электрод. См. Рис. 16. Искровой зазор должен составлять 0,02–0,03 дюйма (0,60–0,80 мм).
5. Проверьте, чтобы уплотнительная шайба свечи зажигания была в хорошем состоянии, и заверните свечу вручную, чтобы избежать срыва резьбы.
6. После того как свеча установилась, затяните ее с помощью свечного ключа так, чтобы прижать уплотнительную шайбу.

ПРИМЕЧАНИЕ: При установке новой свечи зажигания после того, как свеча уперлась в уплотнительную шайбу, заверните ее на пол-оборота, чтобы прижать шайбу. При повторной установке использованной свечи зажигания заворачивайте ее на 1/8-ю либо на 1/4-ю оборота.

⚠ Предостережение!

Свеча зажигания должна быть надежно завернута. Не завернутая свеча надлежащим образом может сильно нагреться и повредить двигатель.



Рис. 14



Рис. 15

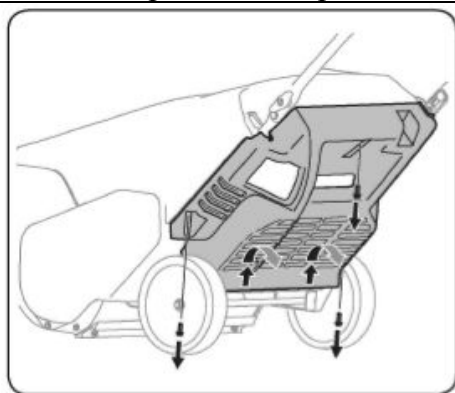

Рис. 16

ЧИСТКА ДВИГАТЕЛЯ

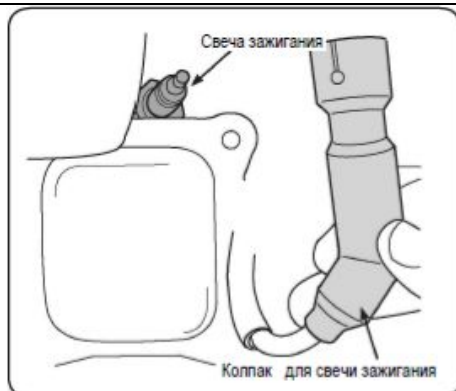
Если двигатель только что работал, дайте ему остыть в течение получаса перед тем, как чистить. Периодически счищайте отложения грязи с двигателя. До обслуживания двигателя снимите крышку карбюратора и/или крышку стартера. Удалите отложения и грязь со следующих элементов:

⚠ Предостережение!

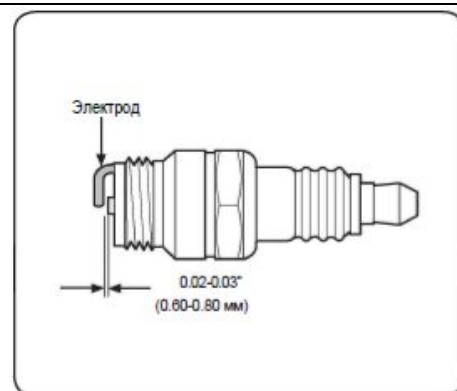
Не используйте воду для очистки двигателя. Вода может попасть в топливную систему. Использование садового шланга либо работающих под давлением моек также может способствовать попаданию воды в отверстие глушителя. Попад в глушитель, вода может проникнуть в цилиндр и нанести повреждение.

- Ребра охлаждения;
- Экран воздухозаборника/Маховик и поверхности около него;
- Подключение свечи зажигания;
- Тяги и поверхности около них;
- Защиты и кожухи;

- Блокираторы;
- Карбюратор;
- Головка двигателя.

Удаление отложений обеспечит адекватное охлаждение, правильные обороты двигателя и уменьшит риск возникновения пожара.

⚠ Предостережение!

Скопление мусора вокруг глушителя может стать причиной огня. Проверяйте и очищайте его перед каждым использованием.

СМАЗКА

Смазывайте поворотные рычаги, ручки управления и пружину растяжения на конце троса управления легким машинным маслом 1 раз в сезон и перед тем, как снегоочиститель предполагается убрать на хранение в конце сезона.

РЕГУЛИРОВКИ

⚠ Предостережение!

Перед прохождением техобслуживания, ремонта, либо проверки снегоочистителя, отпустите рычаг управления шнеком. Заглушите мотор и удалите ключ зажигания, чтобы избежать непреднамеренного включения.

ПОДРЕЗНОЙ НОЖ

Для проверки регулировки подрезного ножа, поместите машину на ровную поверхность. Колеса, подрезной нож и шнеки должны соприкоснуться с поверхностью. Обратите внимание на то, что, если нож установлен слишком высоко, снег может попадать под кожух шнека. Если нож слишком изношен, либо снегоочиститель не может двигаться самостоятельно, причина может заключаться в том, что нож расположен слишком низко и его надо отрегулировать.

ВНИМАНИЕ: На новых снегоуборочных машинах либо машинах, на которые установлены новые ножи, шнеки могут проскальзывать не заходя в зацепление с землей.

Для регулировки подрезного ножа выполните следующее:

1. Осушите топливную систему, запустив двигатель до полной выработки бензина из топливного бака.
 2. Потяните ручку стартера до тех пор, пока не почувствуете сопротивление. Затем наклоните снегоочиститель назад таким образом, чтобы он стоял, опираясь на ручки. Удостоверьтесь, что снегоуборщик стоит устойчиво и не опрокинется вперед. Возможно, понадобится зафиксировать ручку, прижав её к земле блоком /грузом/ или другим предметом.
 3. Ослабьте 3 фланцевых фиксирующих гайки и болты с подголовником, которые удерживают нож на раме. См. Рис. 17. Установите нож в нужное положение и снова хорошо затяните болты и гайки.
 4. Верните снегоуборщик в рабочее положение, и потяните несколько раз за ручку стартера на предмет определения тяжести запуска.
 5. Если ручка стартера вытягивается с большим усилием, отверните свечу зажигания и потяните за ручку стартера несколько раз для того чтобы освободить головку двигателя от попавшего туда масла.
- ВАЖНО:** При вытягивании ручки стартера масло может вытекать из свечного отверстия
6. До установки свечи зажигания очистите её от нагара и масла.

ТРОС УПРАВЛЕНИЯ ШНЕКОМ

При растяжении в результате износа троса управления либо проводного ремня шнека может понадобиться периодическая наладка (регулировка). Если возникает ощущение, что шнек вращается с трудом, пробуксовывает, сделайте следующее:

Верхнее отверстие в ручке управления предназначено для регулирования натяжения троса. Для того чтобы отрегулировать, отсоедините конец троса управления от нижнего отверстия ручки управления и вставьте его заново в отверстие сверху. Пропустите трос снаружи, как показано на Рис. 18.

Осмотрите снегоочиститель: не изменился ли его вид. Если после регулировки троса управления шнек продолжает пробуксовывать /останавливаться/ при вращении м, См. раздел «Техническое и сервисное



Рис. 17



Рис. 18

ЖЕЛОБ

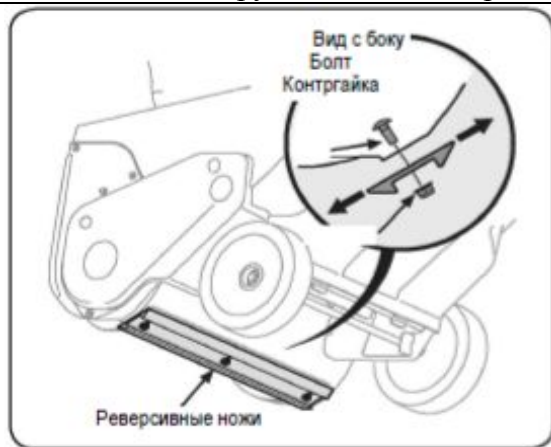
Инструкции по наладке желоба приведены в разделе «Сборка».

ЗАМЕНА ПРИВОДНОГО РЕМНЯ ШНЕКОВ

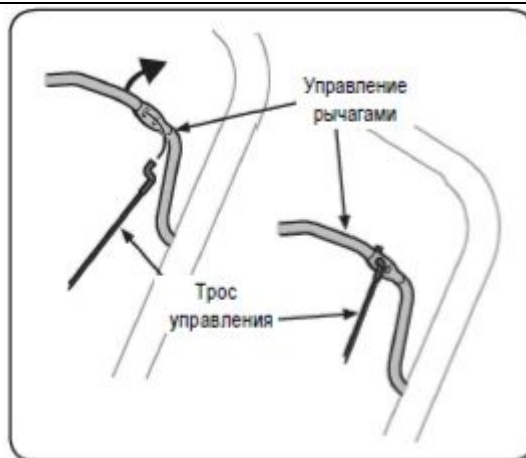
1. Осушите топливную систему, запустив двигатель до полной выработки топлива.
2. Потяните ручку стартера до того как почувствуете сопротивление со стороны двигателя. Затем опрокиньте снегоуборщик назад, так что бы он располагался на ручках.
3. Просуньте доску между шнеком и отверстием желоба для фиксации шнека.
4. Отсоедините защитный кожух ремня, выкрутив 3 шестигранных винта и 1 стопорный винт. См. Рис. 19.
5. Удалите фланцевую гайку, которая обеспечивает фиксацию шкива на валу шнека. См. Рис. 20.
6. Снимите шив шнека и ремень.

Чтобы заменить ремень, следуйте инструкциям ниже. См. Рис. 21.:

1. Пропустите ремень на приводной шкив и под натяжной шкив.
2. Конец ремня установите на шкив привода шнека и установите обратно шкив шнека на вал шнека. Возможно понадобится надавить вниз натяжной ролик для того что бы завести шкив шнека под успокоитель ремня.
3. Установите и надежно затяните фланцевую гайку.
4. Переустановите защитный кожух ремня.
5. Вытащите фиксирующую доску из шнека и отверстия желоба.



Рис. 19



Рис. 20

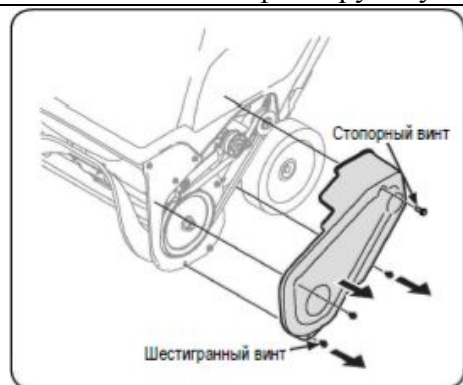

Рис. 21

ЗАМЕНА РЕЗИНОВЫХ ЛОПАСТЕЙ ШНЕКОВ

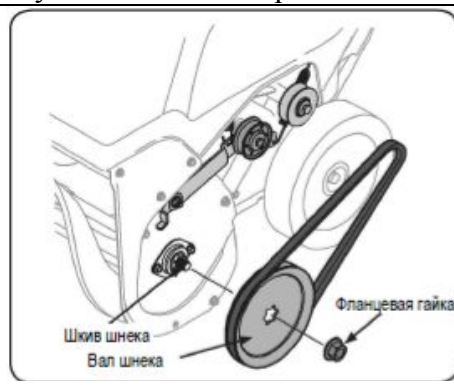
Резиновые лопасти шнеков снегоочистителя могут изнашиваться и должны заменяться при первых признаках износа.

⚠ Предостережение!

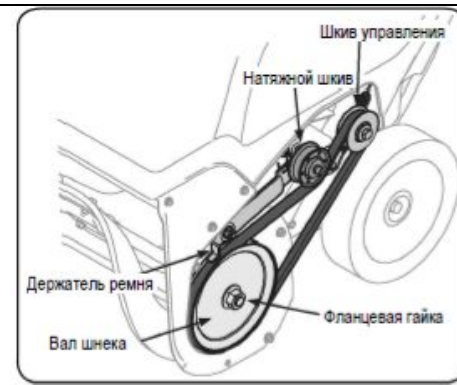
НЕ ДОПУСКАЙТЕ, чтобы резиновые лопасти шнеков изнашивались до такой степени, что металлические части шнека начинали соприкасаться с дорожным покрытием. Это может серьезно повредить снегоочиститель.

Для замены резиновых лопастей выполните следующие действия:

1. Осушите топливную систему, запустив двигатель до полной выработки бензина из топливного бака.
2. Потяните ручку стартера до того как почувствуете сопротивление со стороны двигателя. Затем опрокиньте снегоуборщик назад, так что бы он располагался на ручках.
3. Снимите старые резиновые лопасти, открутив саморезы, которые прикрепляют лопасти к шнеку. См. Рис. 22.
ВАЖНО: Резиновые лопасти шнека должны периодически быть заменены для того, что бы сохранить в надлежащем состоянии стальной шнек. Не выполнение этого может привести к полной замене шнека.
4. Надежно прикрепите сменные лопасти к шнеку с помощью снятых ранее винтов.



Рис. 22

ЗАМЕНА НОЖА

Нож прикрепляется к нижней части рамы шнека и может изнашиваться. Его необходимо периодически проверять. Нож приходит в негодность, если оба его края изношены. Нож может быть перевернут при износе одной кромки.

1. Осушите топливную систему, запустив двигатель до полной выработки бензина из топливного бака.
2. Потяните ручку стартера до того как почувствуете сопротивление со стороны двигателя. Затем опрокиньте снегоуборщик назад, так что бы он располагался на ручках.
3. Отвинтите 3 болта с квадратным подголовком и шестигранные контргайки, фиксирующие его на раме снегоочистителя.
4. Переверните существующий нож или установите новый, обращая внимание на то, чтобы новый нож и шляпки болтов находились на внутренней части рамы.
5. Отрегулируйте нож согласно инструкций на странице 11.
6. После регулировки надежно зафиксируйте нож.

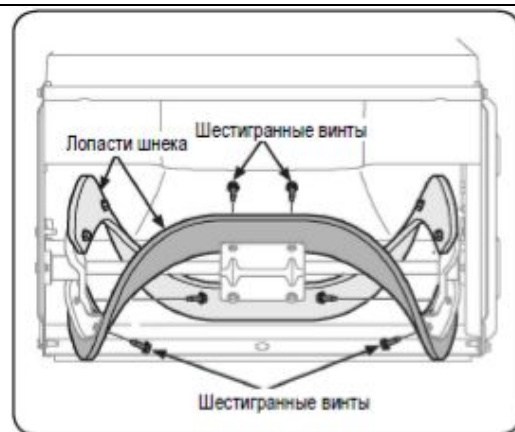
МЕЖСЕЗОННОЕ ХРАНЕНИЕ

Если снегоуборщик не используется 30 дней и более, или когда наступил сезон, когда уже не будет выпадать снег, оборудование требует правильной постановки на хранение. Следуя инструкциям, приведенным ниже, Вы будете уверены в сохранении наилучших характеристик снегоуборщика на многие годы.

Подготовка Двигателя

У двигателя, не используемого более 30-ти дней, необходимо осушить топливную систему для того, чтобы предотвратить разложение бензина с формированием смолянистых образований в топливном баке, фильтре, топливопроводе и карбюраторе в процессе хранения. Если бензин в Вашем двигателе разложился в процессе хранения, то возможно обслуживание или замена карбюратора или других компонентов топливной.

1. Осушите топливную систему, запустив двигатель до полной выработки бензина из топливного бака и его полной остановки.
2. Замените масло.
3. Выверните свечу зажигания и поместите в свечное отверстие 30 мл чистого моторного масла. Потяните за ручку стартера несколько раз для того что бы масло разошлось по стенкам цилиндра, заверните свечу зажигания обратно.
4. Удалите отложения и грязь со следующих элементов:

Предостережение!

Не используйте воду для очистки двигателя. Вода может попасть в топливную систему. Использование садового шланга либо работающих под давлением моек также может способствовать попаданию воды в отверстие глушителя. Попав в глушитель, вода может проникнуть в цилиндр и нанести повреждение.

- Ребра охлаждения;
- Экран воздухозаборника/Маховик и поверхности около него;
- Подключение свечи зажигания;
- Тяги и поверхности около них;
- Защиты и кожухи;
- Блокираторы;
- Карбюратор;
- Головка двигателя.

5. Храните в чистом, сухом и хорошо проветриваемом месте вдали от источников огня или искр таких, как печь, водонагреватели, сушилки одежды. Избегайте места хранения, где могут быть искры от электрических моторов или где используется электрический инструмент.

Предупреждение

Никогда не храните снегоуборочную машину в закрытом непроветриваемом помещении с бензином в топливном баке во избежание возгорания, где топливные пары могут достичь открытого огня или искр таких как печь, водонагреватели, сушилки одежды.

6. Если возможно избегайте места хранения с повышенной влажностью
7. Храните двигатель в горизонтальном положении. Это предотвратит вытекание бензина и масла.

Подготовка Снегоуборочной Машины

Если снегоуборщик не используется 30 дней и более, выполните следующее:

- При хранении снегоуборщика в плохо вентилируемых помещениях или металлических гаражах содержите оборудование таким образом, что бы оно не ржавело. Используя легкие масла или силикон, покройте тонким слоем оборудование, особенно различные цепи, пружины, подшипники и тросики.
- Удалите все отложения с поверхности двигателя и снегоуборщика.
- Следуйте рекомендациям по смазке.
- Храните снегоуборщик в чистом и сухом месте

ВАЖНО: Хороший способ поддержания Вашей снегоуборочной машины в отличном состоянии – ежегодная проверка и наладка в специализированном центре обслуживания Sears.

УСТРАНЕНИЕ НЕИСПРАВНОСТЕЙ

НЕПОЛАДКА	ПРИЧИНА	УСТРАНЕНИЕ НЕПОЛАДКИ
Двигатель не запускается	<ol style="list-style-type: none"> 1. Топливный бак пуст или топливо старое. 2. Засорена топливная система. 3. Ключ зажигания полностью не установлен 4. Провод отсоединен от свечи зажигания. 5. Свеча зажигания неисправна. 6. Не использован насос подкачки топлива 7. Двигатель залит бензином. 	<ol style="list-style-type: none"> 1. Наполните бак свежим топливом. 2. Обратитесь в сервис. 3. Вставьте ключ полностью в замок 4. Присоедините провод к свече зажигания. 5. Очистите свечу, отрегулируйте зазор или замените. 6. Нажмите 3 раза на насос подкачки топлива 7. Подождите 10 минут до следующего запуска.
Двигатель работает неустойчиво	<ol style="list-style-type: none"> 1. Воздушная заслонка закрыта. 2. Топливная система засорена или топливо старое. 3. Грязь или вода в топливной системе. 4. Карбюратор нуждается в регулировке. 5. Изменены настройки регулятора оборотов 	<ol style="list-style-type: none"> 1. Откройте воздушную заслонку. 2. Обратитесь в сервис 3. Осушите бензобак и карбюратор. Влейте свежее топливо. 4. Обратитесь в сервисный центр. 5. Обратитесь в сервисный центр
Двигатель теряет мощность	<ol style="list-style-type: none"> 1. Плохой контакт в свече зажигания. 2. Забито вентиляционное отверстие крышки бензобака 	<ol style="list-style-type: none"> 1. Подсоедините колпачек заново. 2. Удалите снег и лед с вентиляционного отверстия крышки бензобака.
Двигатель перегревается	<ol style="list-style-type: none"> 1. Карбюратор нуждается в регулировке. 	<ol style="list-style-type: none"> 1. Обратитесь в сервисный центр.
Чрезмерная вибрация	<ol style="list-style-type: none"> 1. Незакрепленные части или поврежден шнек. 	<ol style="list-style-type: none"> 1. Проверьте крепление всех частей; замените неисправные части. Если вибрация осталась, обратитесь в сервисный центр.
Ослабление тягового усилия	<ol style="list-style-type: none"> 1. Трос привода шнека нуждается в регулировке. 2. Приводной ремень соскочил со шкива или поврежден. 	<ol style="list-style-type: none"> 1. Отрегулируйте трос. 2. Проверьте/замените ремень.

Ухудшение выбрасывания снега	<ol style="list-style-type: none"> 1. Желоб забился. 2. Посторонний предмет застрял в шнеке. 3. Требуется отрегулировать трос привода шнека. 4. Приводной ремень шнека соскочил со шкива или поврежден. 	<ol style="list-style-type: none"> 1. Остановите двигатель и отсоедините высоковольтный провод от свечи зажигания. Очистите желоб. 2. Остановите двигатель и отсоедините высоковольтный провод от свечи зажигания. Очистите шнек. 3. Смотрите подраздел Последние Регулировки. 4. Смотрите раздел Обслуживание и Регулировки.
	<ul style="list-style-type: none"> • На сайте вы можете найти электронный вариант настоящего руководства и руководств на другие изделия марки Craftsman. • Задать свой вопрос и получить ответ от команды экспертов. • Получить составленный лично для вас график технического обслуживания соответствующего изделия. • Найти дополнительную информацию и заказать вспомогательные инструменты для обслуживания и ремонта изделий марки Craftsman. 	

- При возникновении любых вопросов связанных со сборкой, эксплуатацией, обслуживанием или хранением Вашего изделия обращайтесь в уполномоченный сервисный центр.

- Производитель техники Craftsman оставляет за собой право на внесение изменений или дополнений в инструкции, технические описания и комплектацию товара в одностороннем порядке без предварительного уведомления.

По вопросам продаж и поддержки обращайтесь:

Архангельск (8182)63-90-72
Астана (7172)727-132
Астрахань (8512)99-46-04
Барнаул (3852)73-04-60
Белгород (4722)40-23-64
Брянск (4832)59-03-52
Владивосток (423)249-28-31
Волгоград (844)278-03-48
Вологда (8172)26-41-59
Воронеж (473)204-51-73
Екатеринбург (343)384-55-89

Иваново (4932)77-34-06
Ижевск (3412)26-03-58
Казань (843)206-01-48
Калининград (4012)72-03-81
Калуга (4842)92-23-67
Кемерово (3842)65-04-62
Киров (8332)68-02-04
Краснодар (861)203-40-90
Красноярск (391)204-63-61
Курск (4712)77-13-04
Липецк (4742)52-20-81

Магнитогорск (3519)55-03-13
Москва (495)268-04-70
Мурманск (8152)59-64-93
Набережные Челны (8552)20-53-41
Нижний Новгород (831)429-08-12
Новокузнецк (3843)20-46-81
Новосибирск (383)227-86-73
Омск (3812)21-46-40
Орел (4862)44-53-42
Оренбург (3532)37-68-04
Пенза (8412)22-31-16

Пермь (342)205-81-47
Ростов-на-Дону (863)308-18-15
Рязань (4912)46-61-64
Самара (846)206-03-16
Санкт-Петербург (812)309-46-40
Саратов (845)249-38-78
Севастополь (8692)22-31-93
Симферополь (3652)67-13-56
Смоленск (4812)29-41-54
Сочи (862)225-72-31
Ставрополь (8652)20-65-13

Сургут (3462)77-98-35
Тверь (4822)63-31-35
Томск (3822)98-41-53
Тула (4872)74-02-29
Тюмень (3452)66-21-18
Ульяновск (8422)24-23-59
Уфа (347)229-48-12
Хабаровск (4212)92-98-04
Челябинск (351)202-03-61
Череповец (8202)49-02-64
Ярославль (4852)69-52-93

Единый адрес для всех регионов: cnf@nt-rt.ru || www.craftsman.nt-rt.ru